

Dehnungsmessstreifen N5K-06-S5064Q-10C/DG/E3

Artikelnummer: 11950

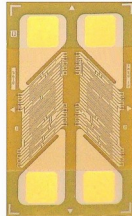

Technische Zeichnung

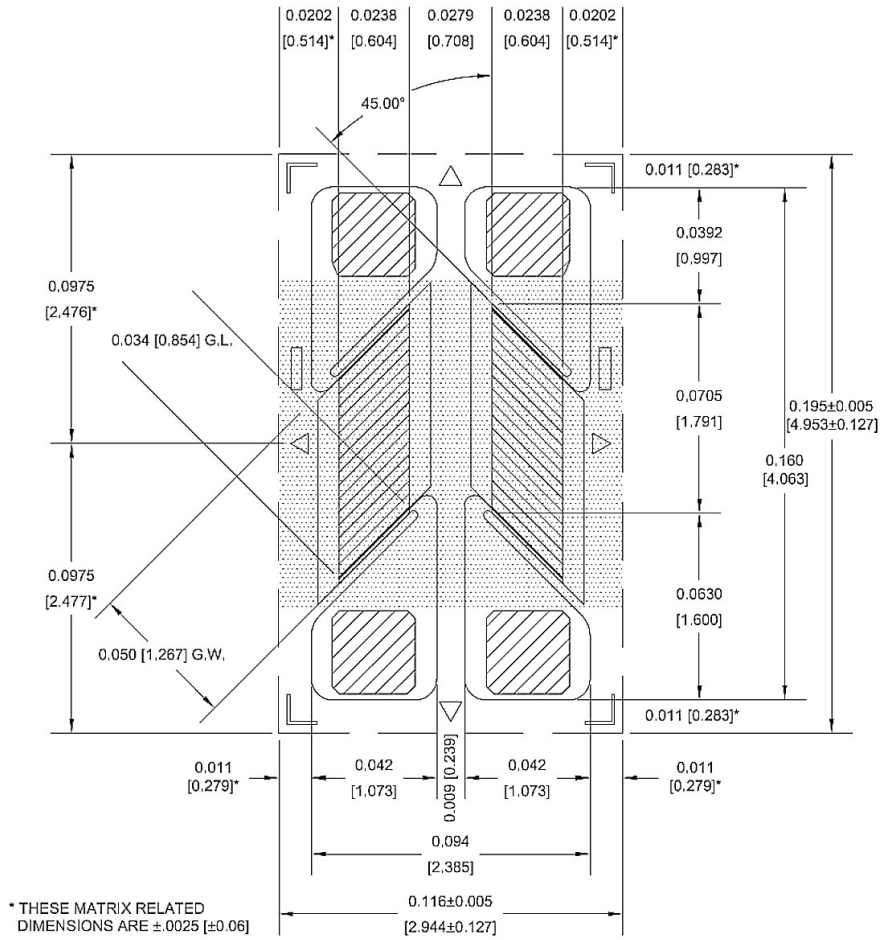

Technische Daten

Dehnungsmessstreifen		Einheit
Zweck der Messung	Aufnehmerbau	
Typ	T-Rosette-45-45	
Gitteranzahl	2	
Gitterbreite	1.3	mm
maximale Breite	2.94	mm
Gitterlänge	0.85	mm
maximale Länge	4.95	mm
Widerstand	1000	Ohm
Toleranz Widerstand	0,2 %	
Gitteranordnung	45-45	
Anschluss	Lötpad	
Sorte	Metallfolie	
Trägermaterial	Polyimid	
Temperaturkompensation	Stahl-06	