

Dehnungsmessstreifen K-216.13-2202

Artikelnummer: 12028

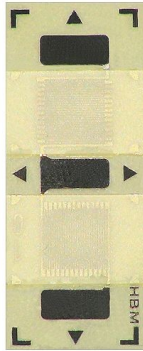

Technische Zeichnung

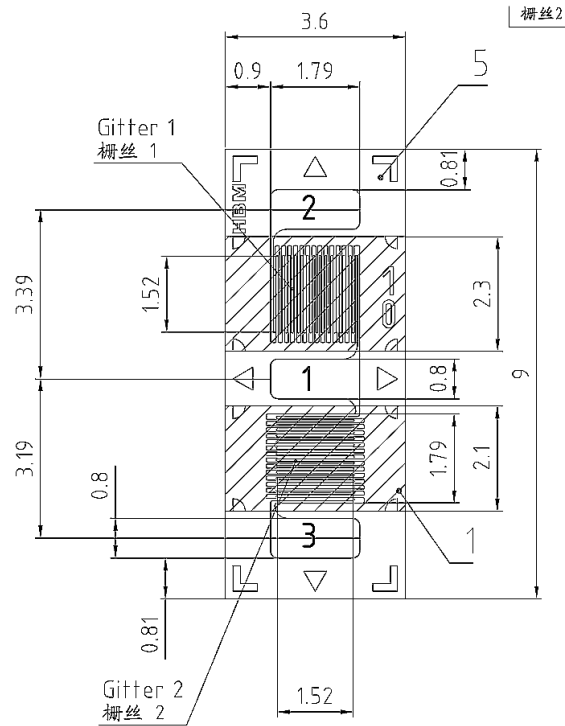

Technische Daten

Dehnungsmessstreifen		Einheit
Zweck der Messung	Aufnehmerbau	
Typ	Rosette-0-90	
Gitterbreite	1.79	mm
maximale Breite	3.6	mm
Gitterlänge	1.52	mm
maximale Länge	9	mm
Widerstand	350	Ohm
Gitteranordnung	0-90	
Anschluss	Lötpad	
Sorte	Metallfolie	
Trägermaterial	PEEK	
Temperaturkompensation	Aluminium-13	