

## Dehnungsmessstreifen K-216.06-2208

Artikelnummer: 12039

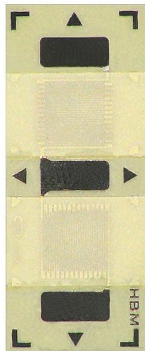

# Technische Zeichnung

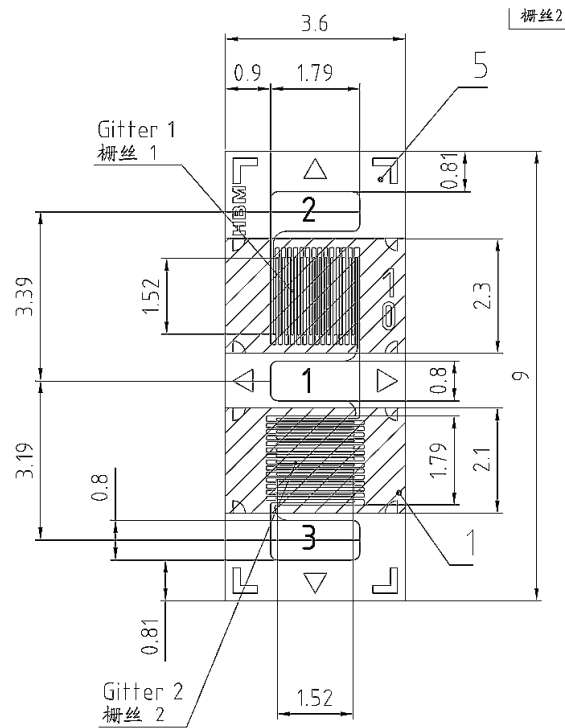

## Technische Daten

| Dehnungsmessstreifen   |              | Einheit |
|------------------------|--------------|---------|
| Zweck der Messung      | Aufnehmerbau |         |
| Typ                    | Rosette-0-90 |         |
| Gitterbreite           | 1.79         | mm      |
| maximale Breite        | 3.6          | mm      |
| Gitterlänge            | 1.52         | mm      |
| maximale Länge         | 9            | mm      |
| Widerstand             | 350          | Ohm     |
| Gitteranordnung        | 0-90         |         |
| Anschluss              | Lötpad       |         |
| Sorte                  | Metallfolie  |         |
| Trägermaterial         | PEEK         |         |
| Temperaturkompensation | Stahl-06     |         |